

---

**Инструкция по установке**  
**ЗАЩИТА ПЕРЕДНЯЯ LEXUS NX F-Sport D42**  
**НЕРЖ. СТАЛЬ**  
**NLNX485174**

---



Модель	LEXUS NX F-Sport
Модельный год	2014-
Код изделия	NLNX485174



Масса изделия нетто  
Масса изделия брутто

5,3 кг  
9,7 кг



Тип упаковки

Картонная коробка



Время установки

60 мин.

Гарантия

3 года

# Комплектация

Для успешной установки аксессуара Вам понадобится:

1. Головки 17, 19 с воротком
2. Ключ рожковый 17

## Монтажный комплект:

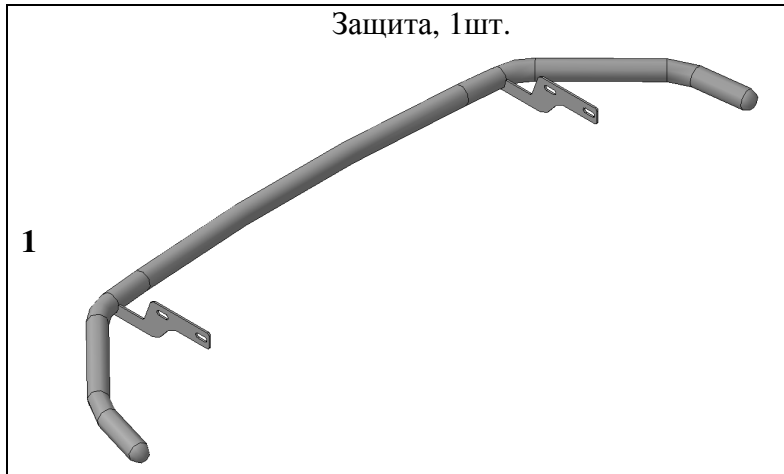

## Крепеж:

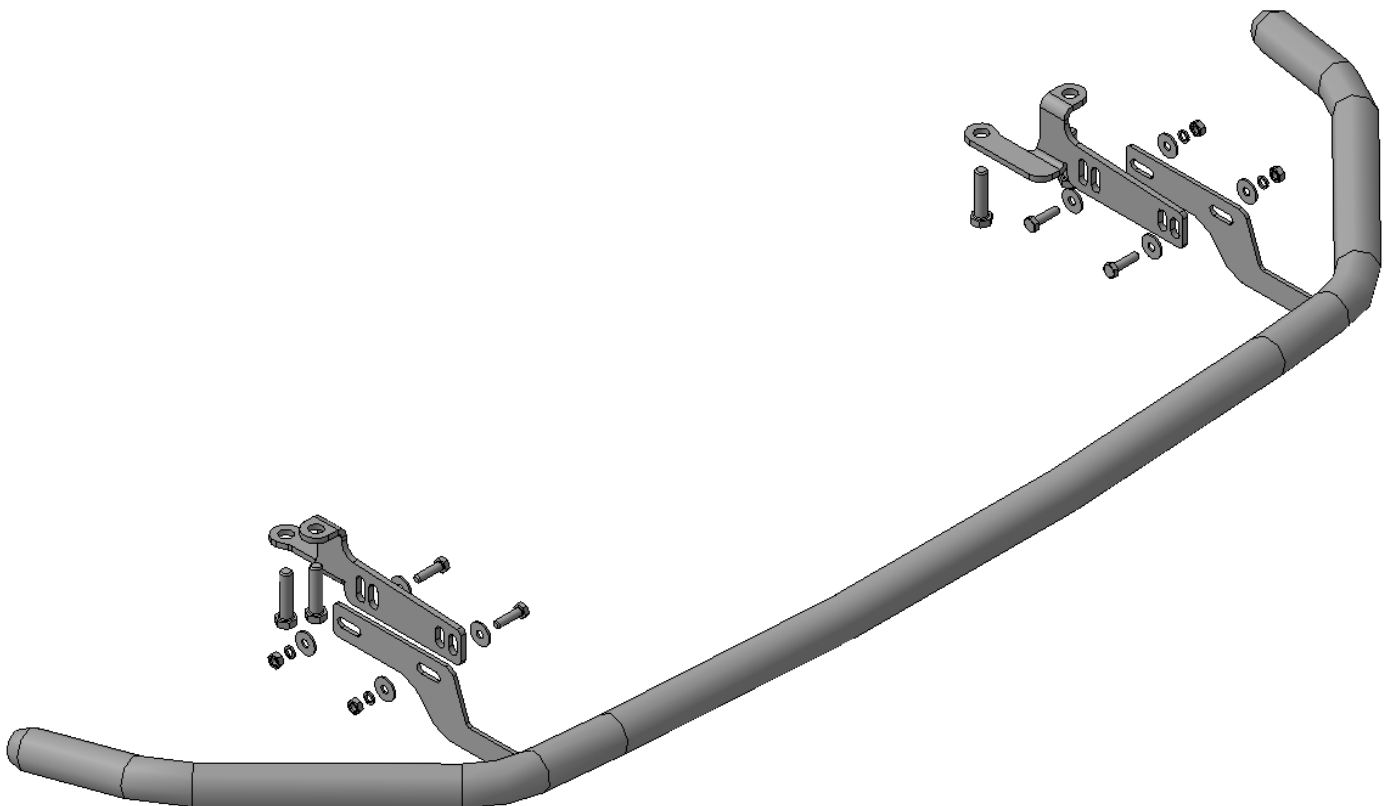
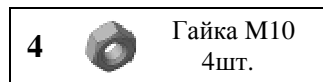
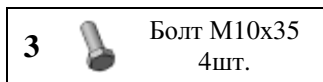

# Установка

## Шаг 1

Демонтировать защитный пыльник переднего бампера в соответствии с инструкцией по ремонту автомобиля LEXUS NX 2014-.

*Инструмент: Согласно инструкции по ремонту.*

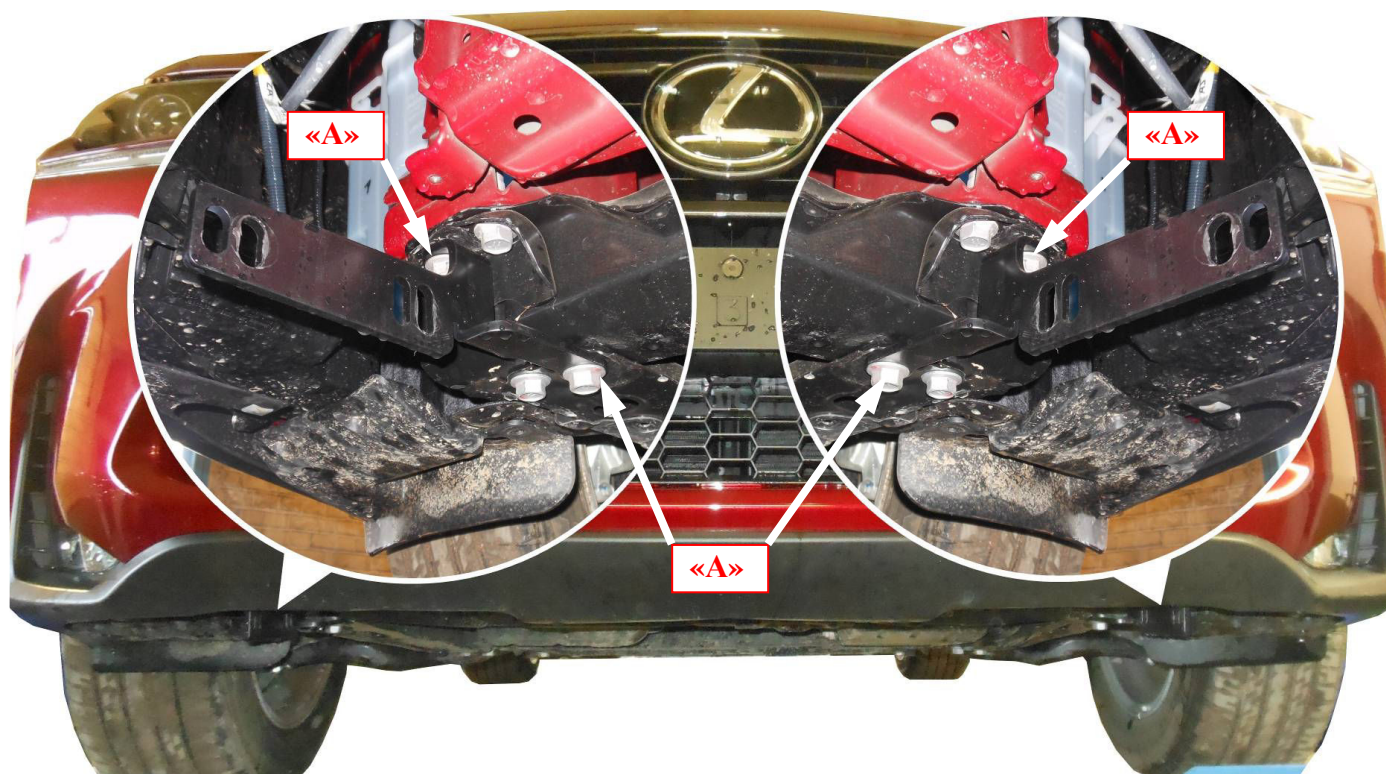

## Шаг 2

Отвернуть штатные болты «А» согласно рисунку.

*Инструмент: Головка 19 с воротком.*

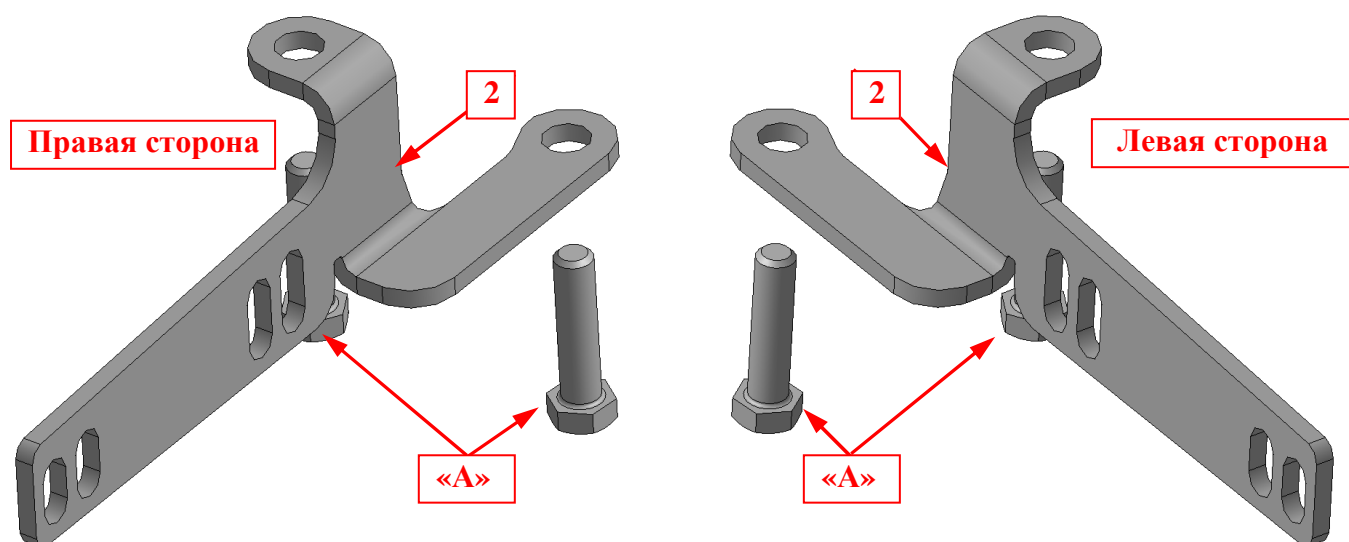

## Шаг 3

Установить на освободившиеся резьбовые отверстия правого и левого лонжеронов кронштейны поз.2, закрепить штатными болтами «А».

*Инструмент: Головка 19 с воротком.*

## Установка

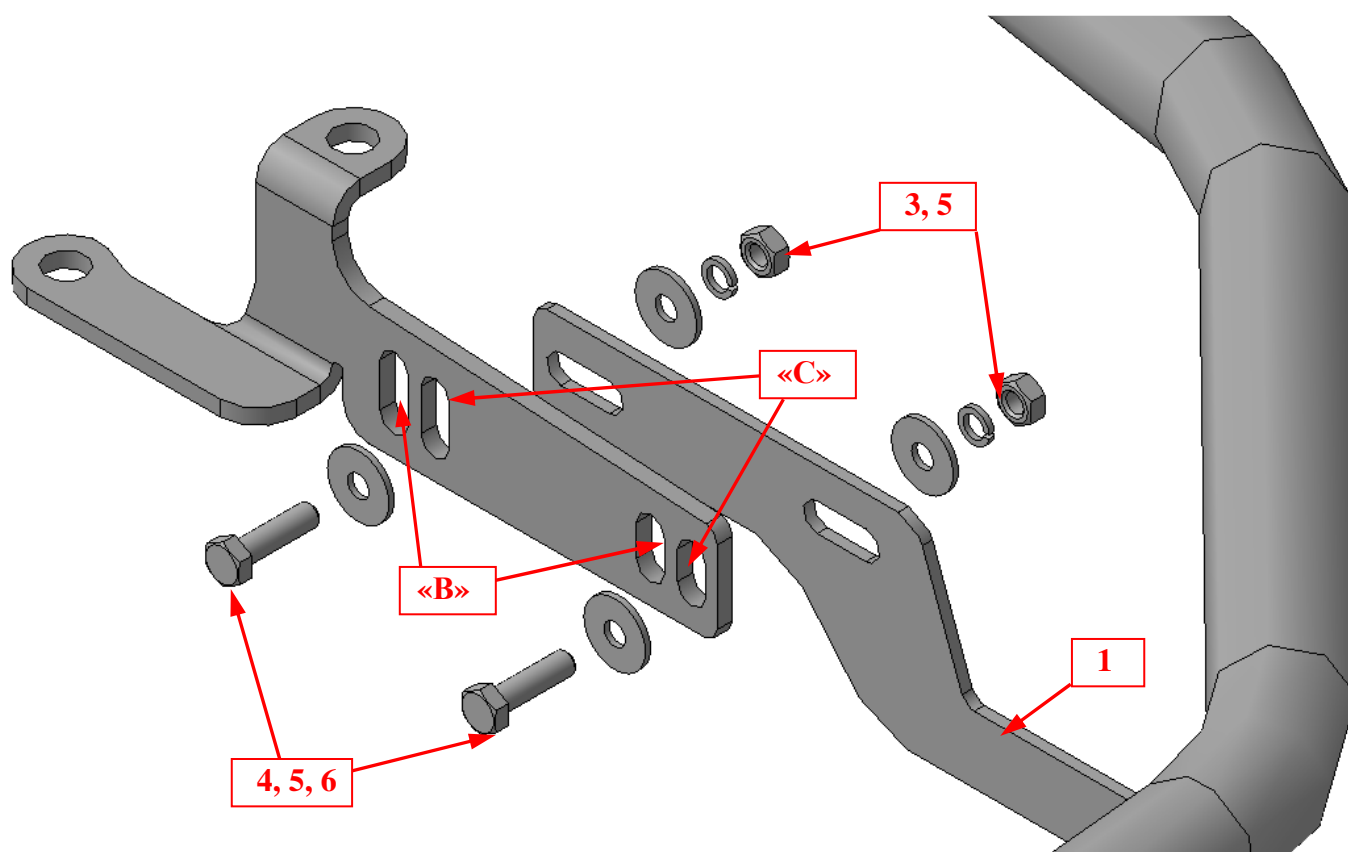

### Шаг 4

Установить защиту поз.1 на кронштейнс поз.2, закрепить крепежом поз.3, 4, 5 и 6.

**ПРИМЕЧАНИЕ:** Установкой защиты на прошивки «В» или «С» отрегулировать желаемое положение изделия вдоль продольной оси автомобиля.

*Инструмент: Головка 17 с воротком, ключ17.*

### Шаг 5

Выровнять защиту, окончательно затянуть крепеж.

Момент затяжки:

**M10- 43÷49 Нм**

**Болты «А» - согласно инструкции по ремонту автомобиля LEXUS NX 2014-.**

*Инструмент: Головка 17, 19 с воротком, ключ17.*

### Шаг 6

Установить защитный пыльник переднего бампера в соответствии с инструкцией по ремонту автомобиля LEXUS NX 2014-, подрезав его по месту.

*Инструмент: Согласно инструкции по ремонту.*