



---

# Инструкция по установке для NLHX810875

ПОРОГИ HiLUX D76, НЕРЖ. СТАЛЬ, 2 ШТ.

---



|   |              |
|---|--------------|
| Модель  | Toyota HiLux |
| Модельный год   | 2010         |
| Код изделия   | NLHX810875   |
|  Масса изделия   | 19,7 кг      |
|  Время установки | 60 мин.      |
| Гарантия  | 3 года       |

# Комплектация

Для успешной установки аксессуара Вам понадобится:

1. Головки 13 с воротком
2. Ключ 13

## Монтажный комплект:

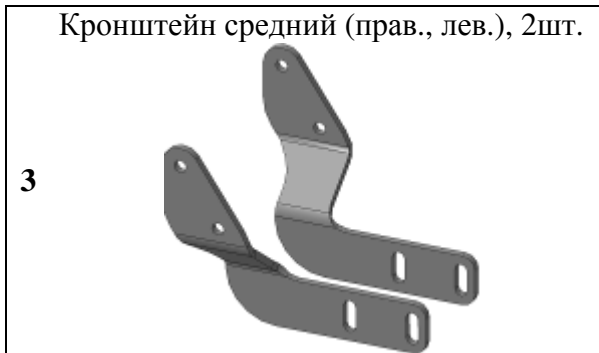

## Крепеж:

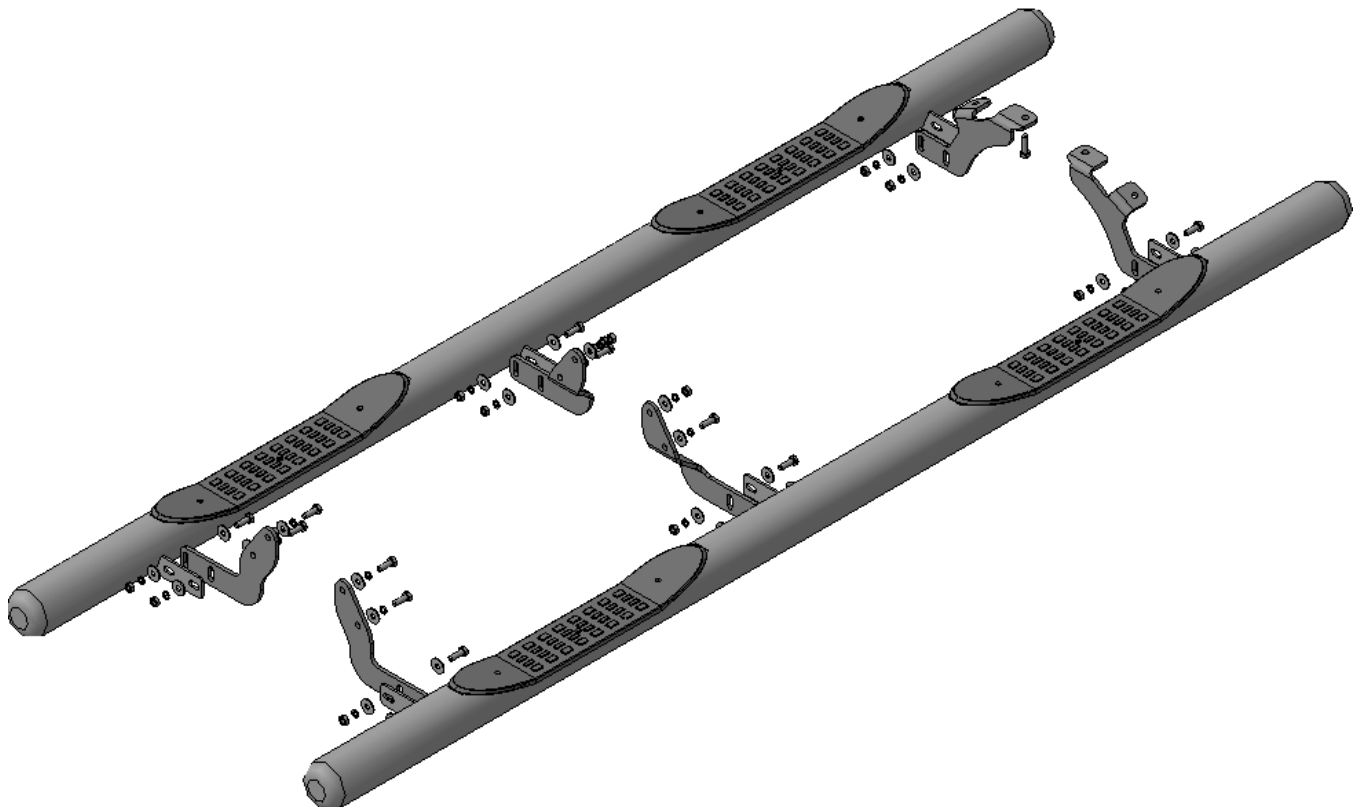
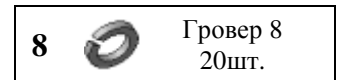
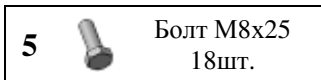

# Установка

## Шаг 1

ПРИ НАЛИЧИИ ШТАТНЫХ ПОРОГОВ демонтировать их в соответствии с инструкцией по ремонту автомобиля TOYOTA HILUX.

*Инструмент: Согласно инструкции по ремонту.*

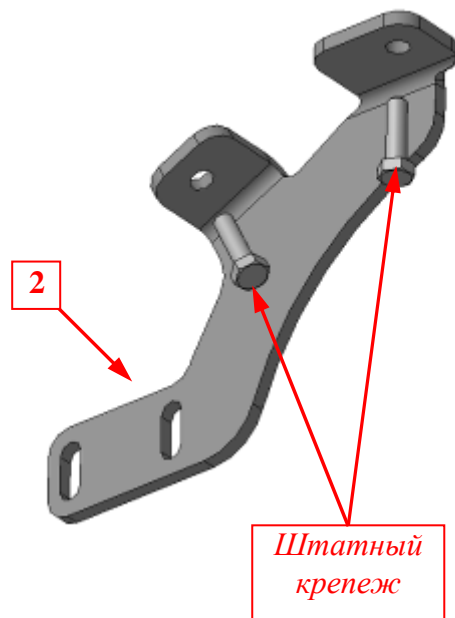

## Шаг 2

Вывернуть штатные болты из передней части днища кузова автомобиля (справа и слева).

Установить кронштейны поз.2 на освободившиеся резьбовые отверстия, закрепить штатным крепежом.

*Инструмент: Головка 13 с воротком.*

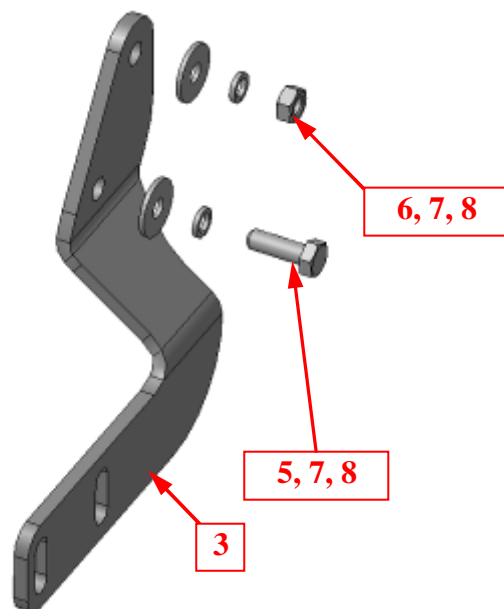

## Шаг 3

Установить кронштейны поз.3 (справа и слева) на средние ребра днища кузова автомобиля, закрепить крепежом поз.5, 6, 7 и 8.

*Инструмент: Головка 13 с воротком.*

## Установка

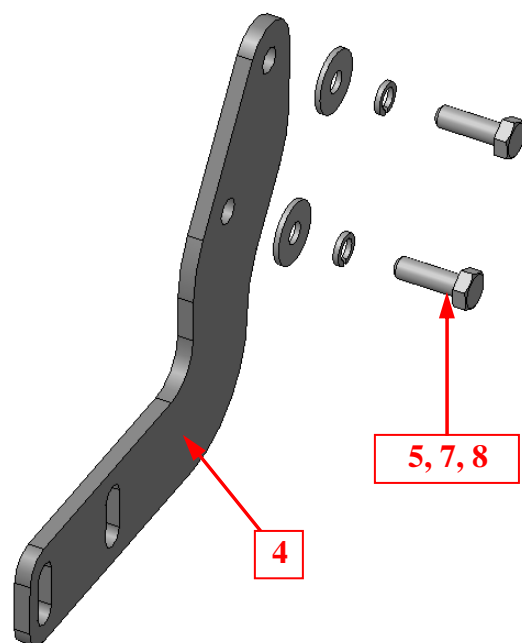

### Шаг 4

Установить кронштейны поз.4 (справа и слева) на задние ребра днища кузова автомобиля, закрепить крепежом поз.5, 7 и 8.

*Инструмент: Головка 13 с воротком.*

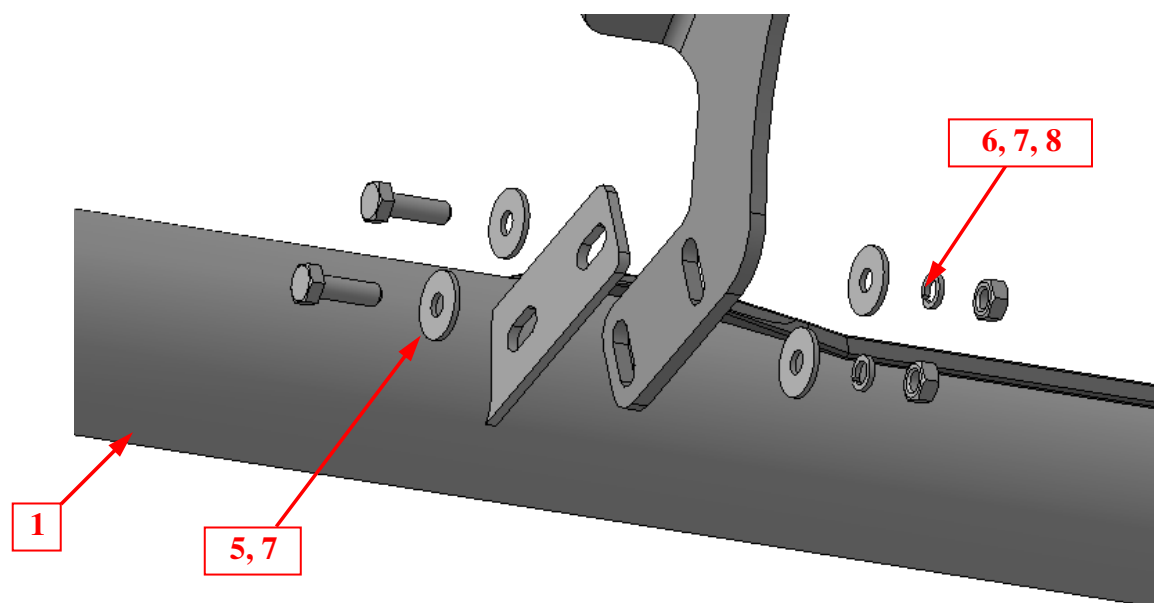

### Шаг 5

Установить пороги поз.1 на кронштейны поз.2, 3 и 4, закрепить крепежом поз.5, 6, 7 и 8. На рисунке показана передняя часть правого порога.

*Инструмент: Головка 13 с воротком, ключ 13.*

### Шаг 6

Выровнять пороги, окончательно затянуть крепеж.

Момент затяжки:

**M8 - 20÷24 Нм.**

*Инструмент: Головка 10, 13 с воротком, ключ 13.*