



Инструкция по установке для RW3BN0R034 ЗАЩИТА ЗАДНЯЯ УГОЛКИ RAV4 D60, НЕРЖ. СТАЛЬ.



Модель	TOYOTA RAV4
Модельный год	2015-
Код изделия	RW3BN0R034
 Масса изделия нетто	4.1 кг
Масса изделия брутто	8.1 кг
 Тип упаковки	Картонная коробка
 Время установки	50 мин.
Гарантия	3 года

Комплектация





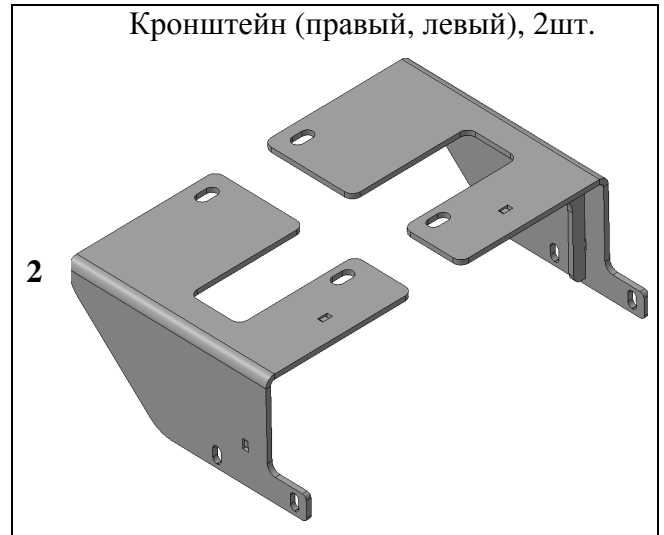
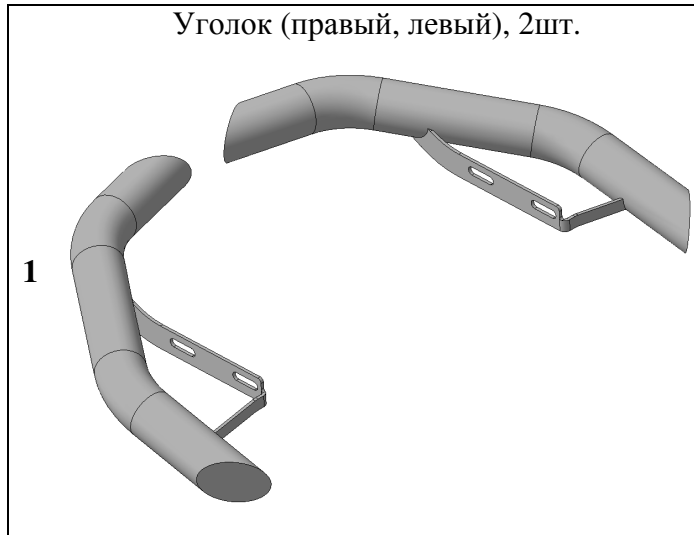

Для успешной установки аксессуара Вам понадобится:

1. Головки 17, 19 с воротком
2. Ключ рожковый 17

Монтажный комплект:



Крепеж:

3	 Болт М10х30 4шт.	4	 Болт М12х1,25х40 4шт.	5	 Гайка М10 4шт.	6	 Шайба 10 (кузов.) 8шт.
7	 Шайба 12 (кузов.) 4шт.	8	 Гровер 10 4шт.	9	 Гровер 12 4шт.		

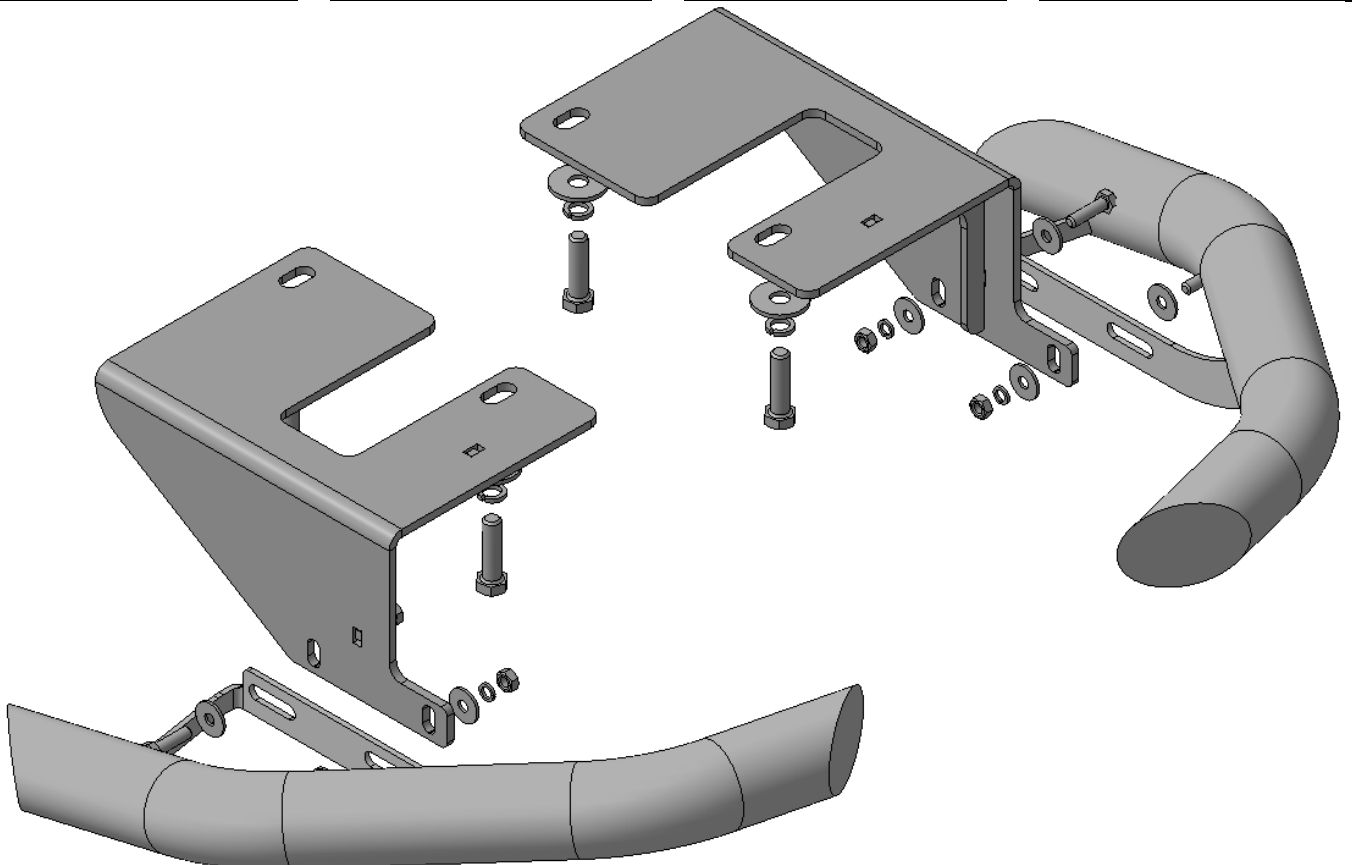

Установка

Шаг 1

Демонтировать заднюю часть глушителя с резиновых подвесов в соответствии с инструкцией по ремонту автомобиля TOYOTA RAV-4 2015-.

Инструмент: Согласно инструкции по ремонту.

Шаг 2

Демонтировать буксирную проушину с левого лонжерона автомобиля.

Инструмент: Головка 19 с воротком.

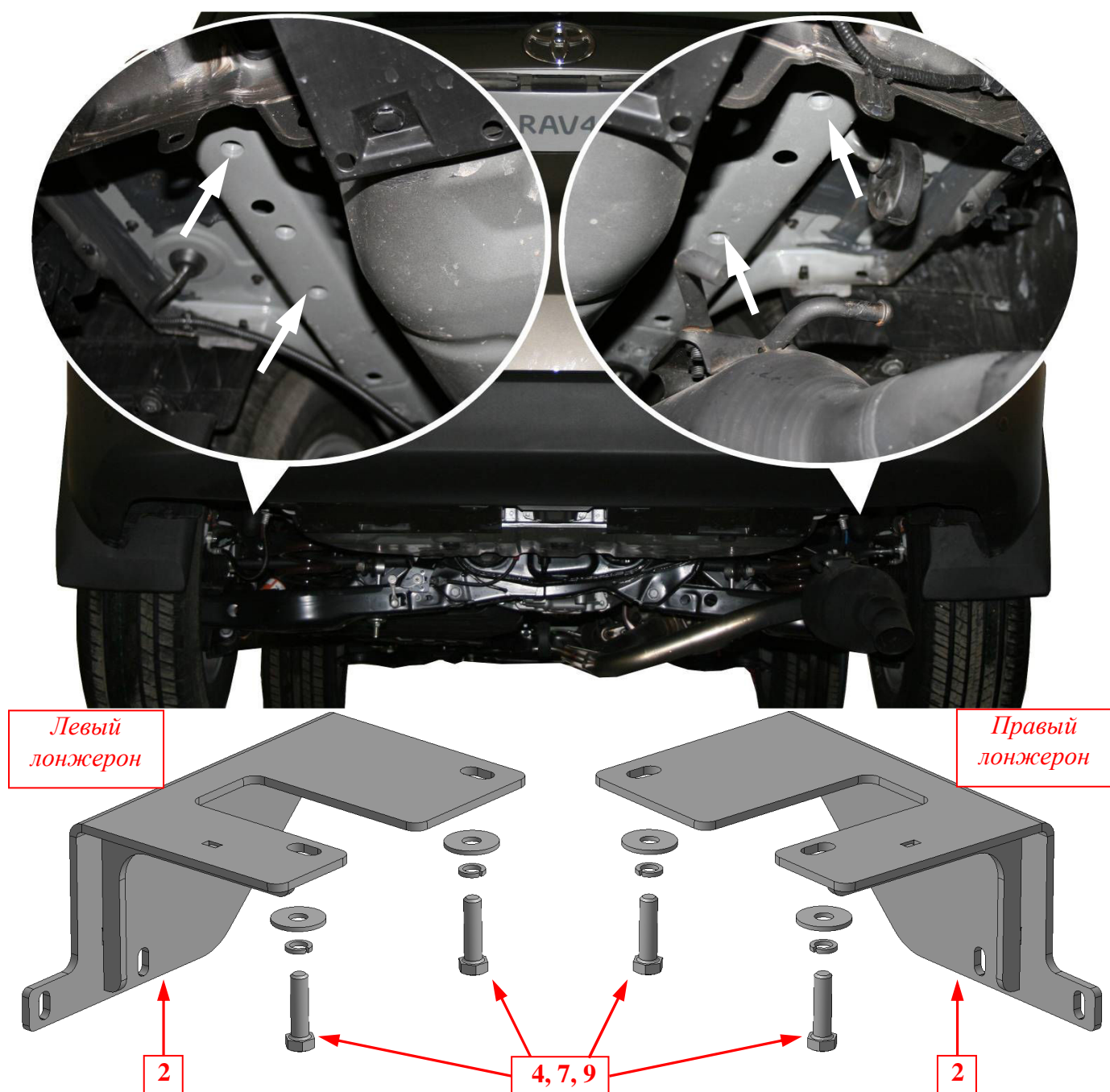

Шаг 3

Установить кронштейны поз.2 на отверстия в лонжеронах автомобиля, указанные стрелками, закрепить крепежом поз.4, 7 и 9.

Инструмент: Головка 19 с воротком.

Установка

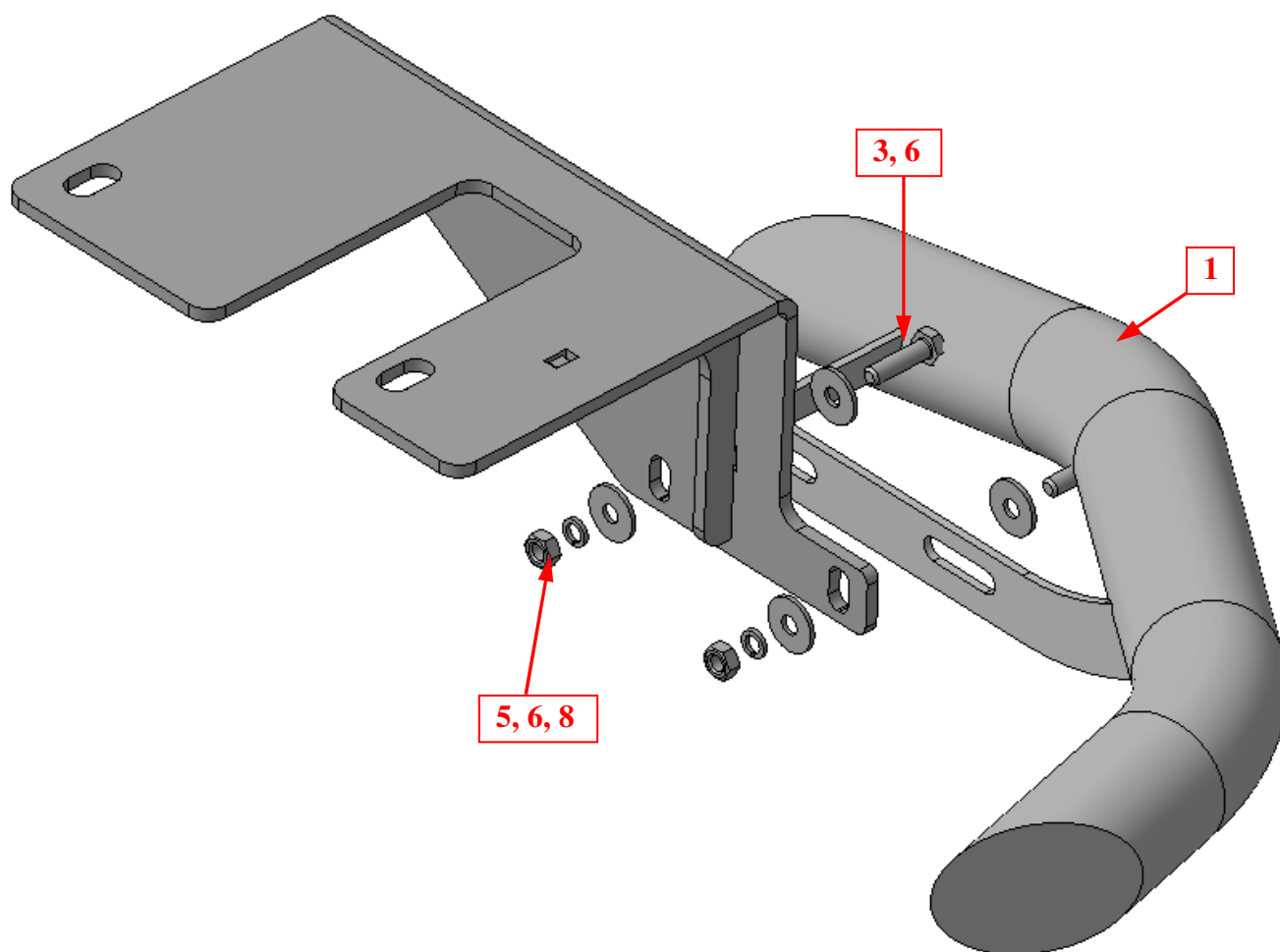

Шаг 4

Установить на кронштейны поз.2 уголки поз.1, закрепить крепежом поз.3, 5, 6 и 8.

Инструмент: Головка 17 с воротком, ключ 17.

Шаг 5

Выровнять уголки, окончательно затянуть крепеж.

Момент затяжки:

M8 - 20÷24 Нм

M12 - 78÷88 Нм.

Инструмент: Головка 10, 19 с воротком, ключ 19.

Шаг 6

Установить на место заднюю часть глушителя в соответствии с инструкцией по ремонту автомобиля TOYOTA RAV-4 2015-.

Инструмент: Согласно инструкции по ремонту.