

ИНСТРУКЦИЯ ПО УСТАНОВКЕ ЗАЩИТА КАРТЕРА И КПП

111.05861.1

МАРКА	МОДЕЛЬ	ГОД ВЫПУСКА	Объем двигателя	ТИП КПП	ТИП ПРИВОДА
Volkswagen	Teramont	2018-	2.0	АКПП	ПОЛНЫЙ

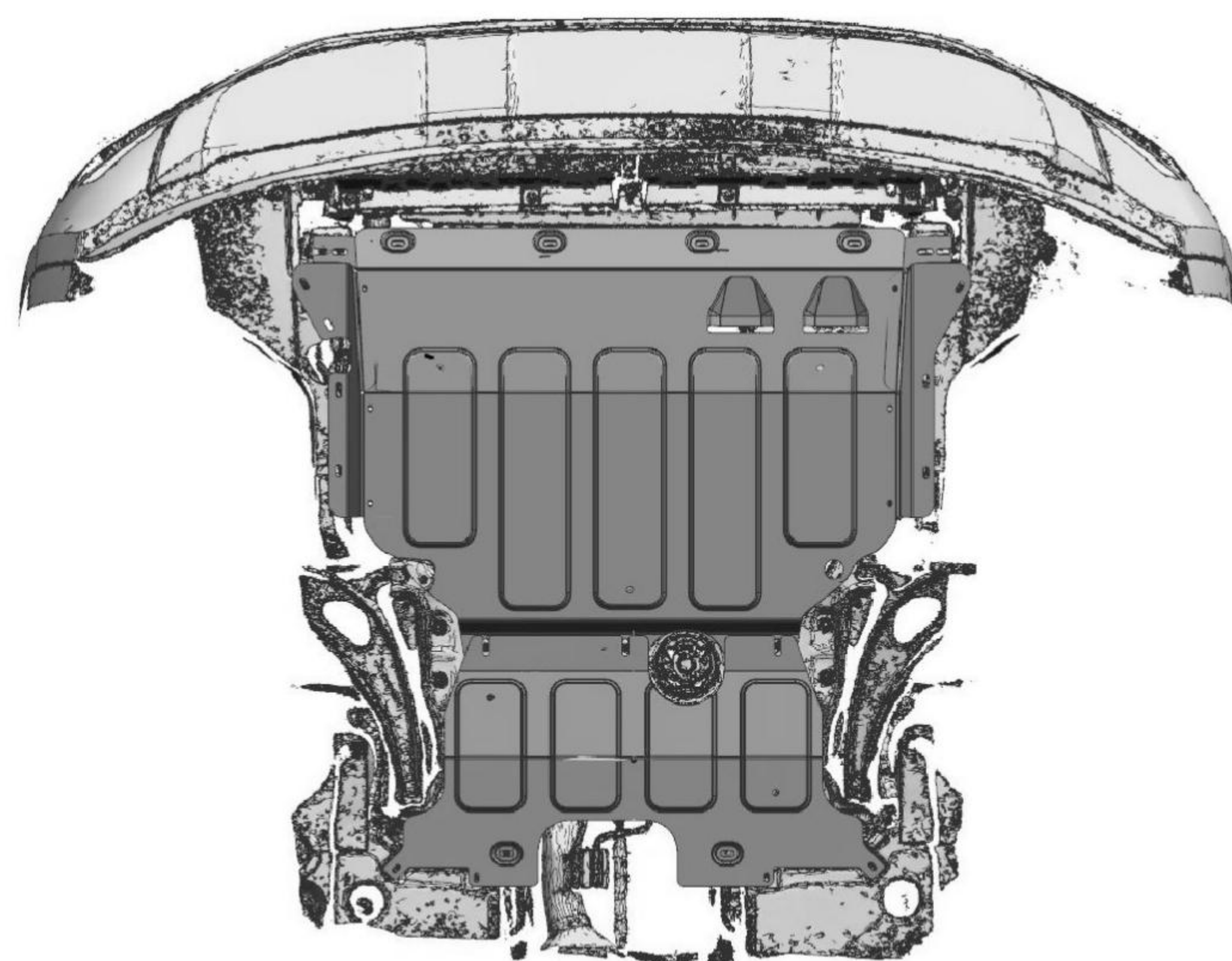
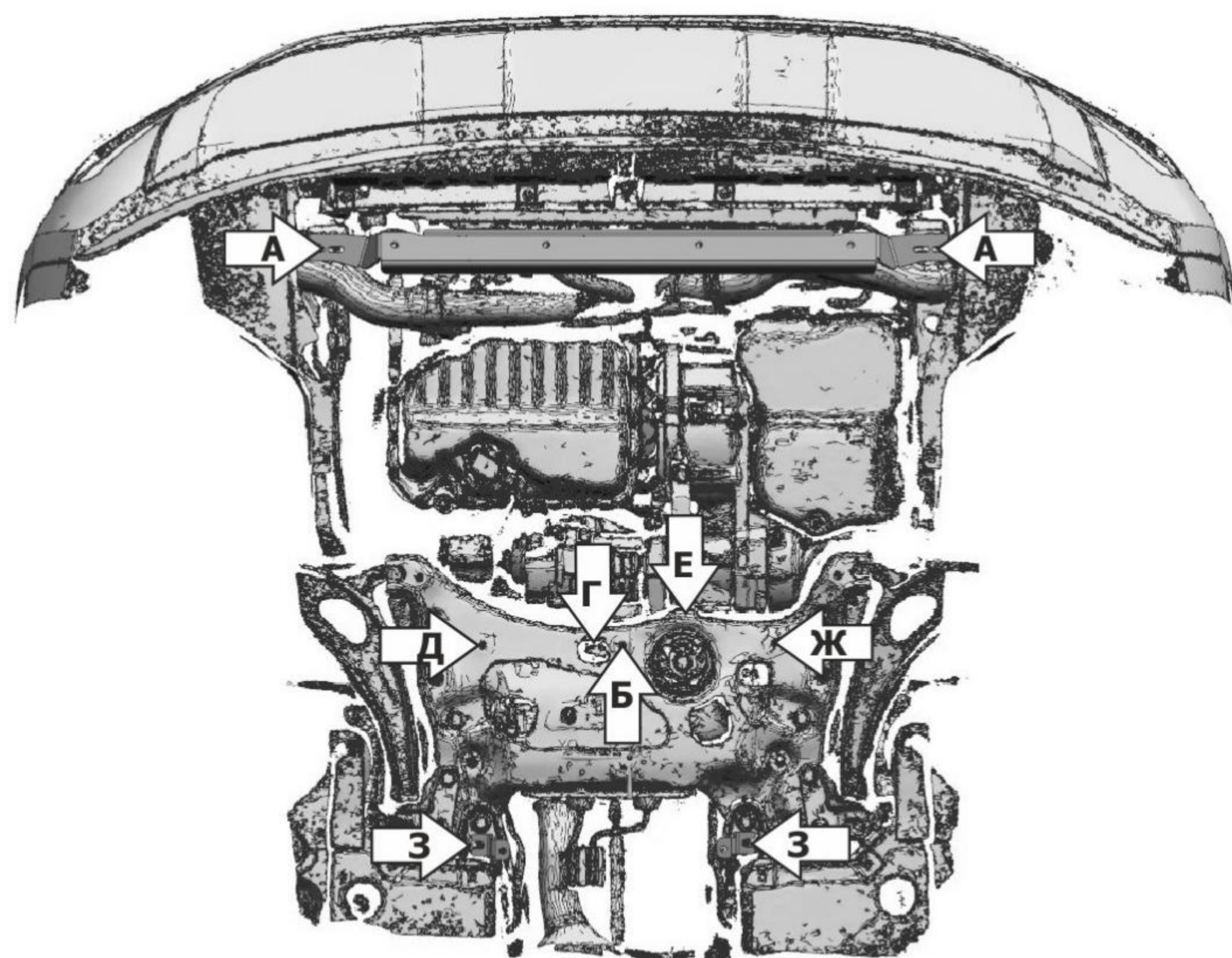
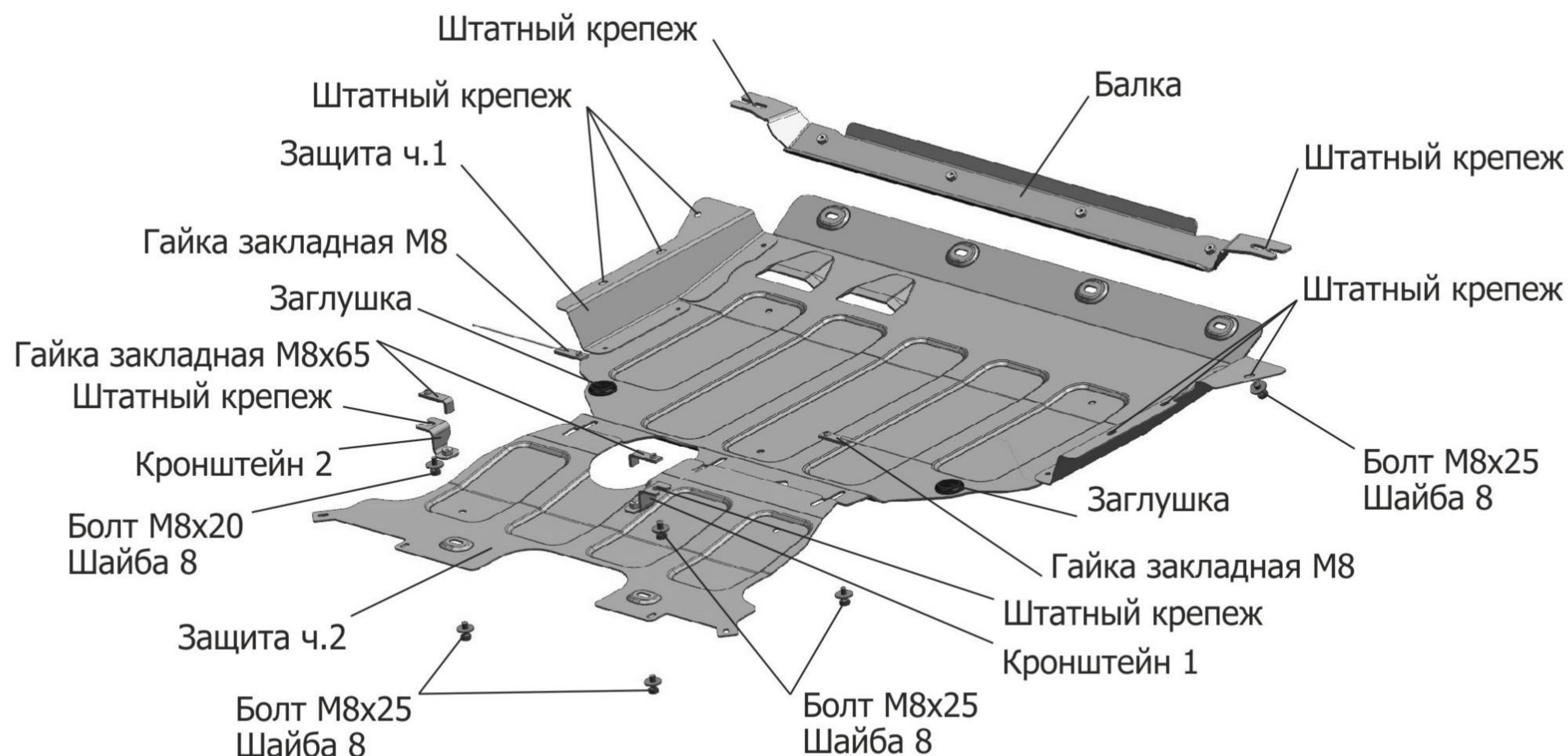

Инструкция по установке:

1. Снять штатный пыльник.
2. Закрепить балку к кронштейнам (А) штатным крепежом в передней части автомобиля.
3. Вкрутить на 2-3 оборота штатный болт в штатную точку крепления в задней части подрамника (Б).
4. Установить гайки закладные М8: первую гайку закладную М8 завести через отверстие (Г) и вывести к отверстию (Д), вторую гайку закладную М8 завести через боковое отверстие подрамника (Е) и вывести к отверстию (Ж), и вкрутить болты М8х25 на 2-3 оборота.
5. Завести заднюю часть защиты ч.1 на установленные болты, спереди крепить болтами М8х25 к установленной балке.
6. Установить гайки закладные М8х65 над отверстиями (З) и закрепить к ним кронштейны 1 и 2 болтами М8х25.
7. Завести защиту ч.2 на установленные болты спереди, сзади крепить болтами М8х25 к установленным кронштейнам.
8. Затянуть болты с необходимым усилием.
9. Закрепить боковые и задние пыльники к защитам штатным крепежом и затянуть с необходимым усилием.

Состав изделия:

Наименование	Кол-во	Момент затяжки
Болт М8х25	11 шт.	24.0 Нм
Шайба 8	11 шт.	
Гайка закладная М8	2 шт.	
Гайка закладная М8х65	2 шт.	
Кронштейн 1	1 шт.	
Кронштейн 2	1 шт.	
Балка	1 шт.	
Защита ч.1	1 шт.	
Защита ч.2	1 шт.	

Производитель вправе вносить изменения в конструкцию защиты.
Техническая поддержка: supp@rivalauto.com