

МАРКА	МОДЕЛЬ	ГОД ВЫПУСКА	ОБЪЕМ ДВИГАТЕЛЯ	ТИП КПП	ТИП ПРИВОДА
Changan	CS 35+	2019-	1,6Т	ВСЕ	ПЕРЕДНИЙ

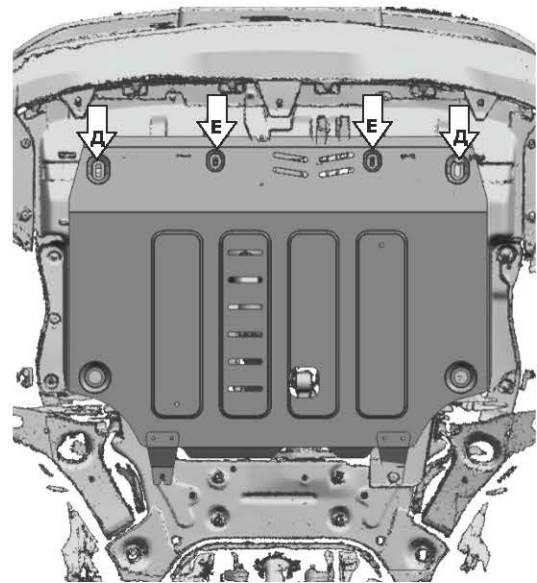
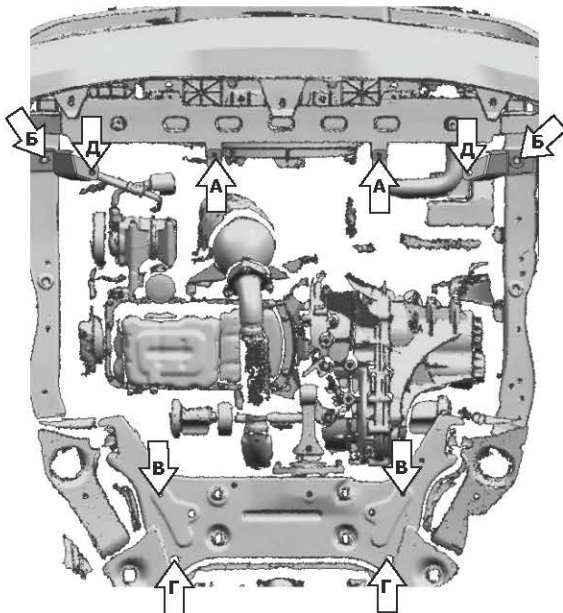
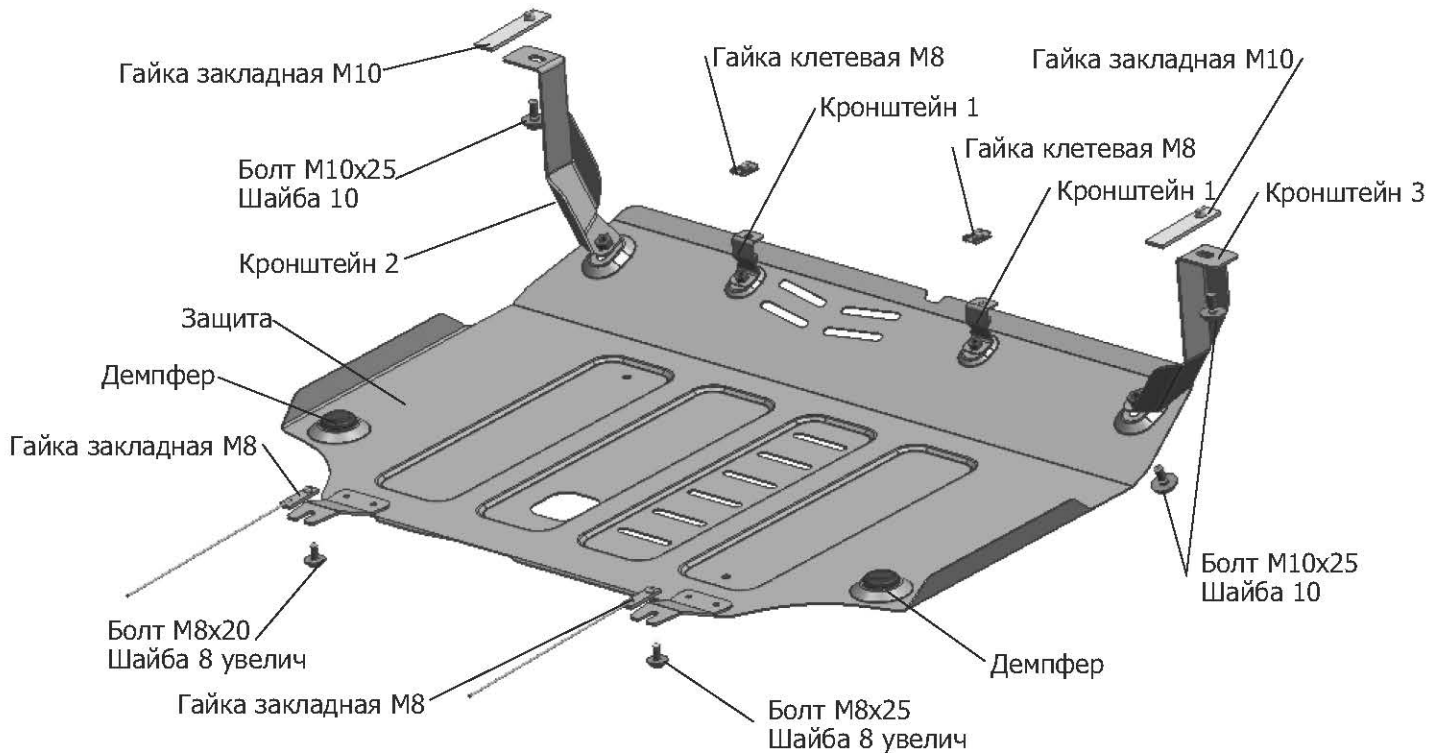

Инструкция по установке:

1. Снять штатный пыльник.
2. Высвободить отверстия (А) и (Б).
3. Установить гайки клетевые M8 на отверстия (А). Установить гайки закладные M10 над отверстиями (Б). Установить гайки закладные M8 над отверстиями (Г) просунув их через отверстия (Г).
4. Закрутить болты M8x20 на 2-3 оборота в установленные гайки закладные M8 (В).
5. Закрепить кронштейны 2 и 3 на расстоянии 46мм от передних фланцев подрамника так, чтобы расстояние между точками (Д) равнялось 789мм.
6. Установить штатный пыльник. Закрепить кронштейны 1 к установленным клетевым гайкам M8 болтами M8x10. Просверлить отверстия под точками (Д) для крепежа M10.
7. Установить защиту. Завести заднюю часть защиты на установленные болты M8x20. Переднюю часть закрепить болтами M10x25 (Д) и болтами M8x20 (Е).
8. Затянуть все резьбовые соединения с необходимым усилием, использование пневмоинструмента запрещено

Состав изделия:

Наименование	Кол-во	Момент затяжки
Болт M8x20	6 шт	24.0 Нм
Болт M10x25	4 шт	47.0 Нм
Шайба 8	2 шт	
Шайба 8 увелич	4 шт	
Шайба 10	2 шт	
Гайка закладная M8	2 шт	
Гайка закладная M10	2 шт	
Защита	1 шт	
Кронштейн 1	2 шт	
Кронштейн 2	1 шт	
Кронштейн 3	1 шт	